



PSF-ODPYLANIE  
PSF-ODPYLANIE



PROFESJONALNE  
SYSTEMY FILTRACJI

## Karta produktu

### Mobilne agregaty filtracyjne dymów

# PSF-1000X/2000X .... PSF-1500E/3000E

Urządzenia filtracyjne przeznaczone do odciążu i oczyszczania powietrza z pyłów suchych powstałych w procesach spawania, szlifowania, polerowania, przesypywania, cięcia metali i tworzyw sztucznych.

Odciągi mogą być wyposażone w jedno ramię samonośne  $\varnothing 200\text{mm}$  lub dwa ramiona  $\varnothing 160\text{mm}$

Wysoką skuteczność odpylania na poziomie 99% (dla cząstek  $1\mu\text{m}$ ) zapewnia 3-stopniowy system filtracyjny:

wkład wstępny metalowy (łapacz iskier), wkłady patronowe (2szt. o łącznej powierzchni  $36,6\text{ m}^2$ ), opcjonalny filtr wylotowy węglowy.

Wkłady patronowe wykonane są z poliestru z różnymi powłokami lub mieszanki materiałów z powłokami np. NANO lub samogasnącą. W komorze filtracyjnej zamontowane są: szuflada na odpady zgrubne oraz zespół sprężonego powietrza (opcja). Przemieszczanie urządzenia ułatwiają 2 skrzyżne kółka z hamulcami.

Silnik zabezpieczony jest przeciwzwarciowo i przeciążeniowo.

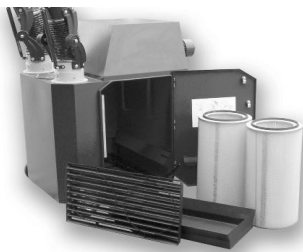

PSF-2000X

PSF-3000E

Typ odciążu	Wydajność	Silnik	Ilość wkładów	Powierzchnia filtracyjna	Ilość ramion	Filtracja
[-]	[m <sup>3</sup> /h]	[kW]	[szt]	[m <sup>2</sup> ]	[szt] x [ø]	[μm]
PSF-1000X	1500	1,1	1	18,3	1 x $\varnothing 160$	Siatka + PE/PE+FR/PE+OHF/PE+PTFE
PSF-2000X	2500	2,2	2	36,6	2 x $\varnothing 160/1x \varnothing 200$	Siatka + PE/PE+FR/PE+OHF/PE+PTFE
PSF-1500E	2000	1,5	1	18,3	1 x $\varnothing 160$	Siatka + PE/PE+FR/PE+OHF/PE+PTFE
PSF-3000E	3000	3	2	36,6	2 x $\varnothing 160$	Siatka + PE/PE+FR/PE+OHF/PE+PTFE

### Wymiary.

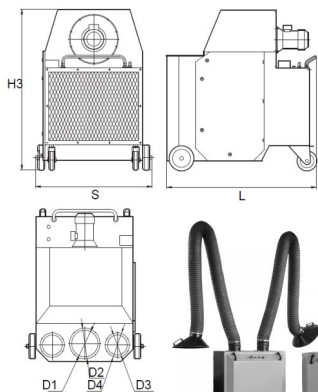

Model	Wysokość H3	Szerokość S	Długość L	Waga
[-]	[mm]	[mm]	[mm]	[kg]
PSF-1000X	1180	740	890	120
PSF-2000X	1250	940	1200	170
PSF-1500E	1500	700	700	80
PSF-3000E	1700	700	750	90

### Zasieg.

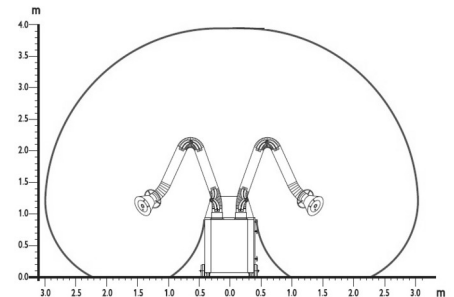

NIP: 6922258023  
BDO: 000558953  
Regon: 520289400

Rachunek PKO:  
04 1020 3017 0000 2802 0552  
3875

PSF Profesjonalne Systemy Filtracji  
59-300 Lubin, ul. Małomska 18F

Kontakt:  
tel. +48 782 283 110  
e-mail: [psf.lubin@gmail.com](mailto:psf.lubin@gmail.com)  
[www.psf-lubin.pl](http://www.psf-lubin.pl)



PSF-ODPYLANIE  
PSF-ODPYLANIE



PROFESJONALNE  
SYSTEMY FILTRACJI

Mobilny agregat filtracyjny dymów

## PSF-1700E

PSF-1700E to odciąg spawalniczy wyposażony w pre-filtr metalowy oraz kompaktowy wkład filtracji o poziomie separacji zanieczyszczeń F9 (min. 99,5% skuteczności). Filtr ten został zaprojektowany z myślą o miejscowej likwidacji zanieczyszczonego powietrza podczas prac spawalniczych. PSF-1700E to konstrukcja przygotowana do pracy z dwoma ramionami odciągowymi, dzięki czemu jeden filtr jest w stanie obsłużyć dwa stanowiska spawania. Wyposażony jest we wskaźnik zabrudzenia wkładu filtracyjnego, który umożliwia kontrolę jego wymiany. Urządzenie w wersji standardowej dostępne jest ze stojącym ramionami typu ECON o nominalnym zasięgu pracy 2 i 3m, ale może pracować również z innymi ramionami (stalowe, teleskopowe, itp.).

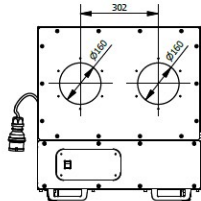
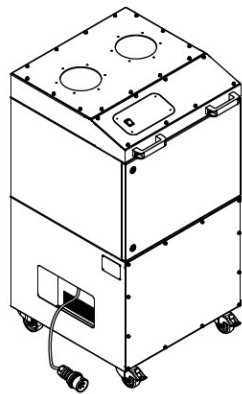
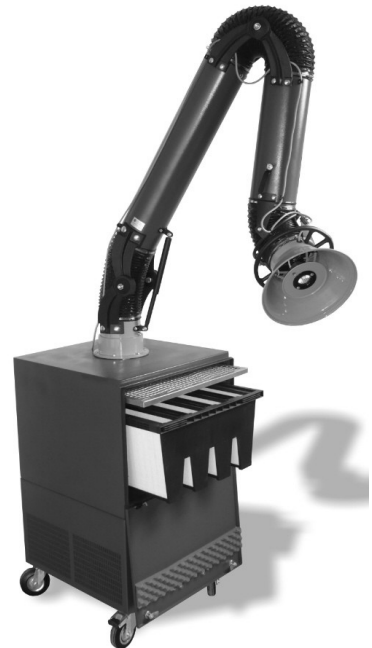
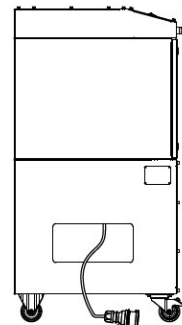
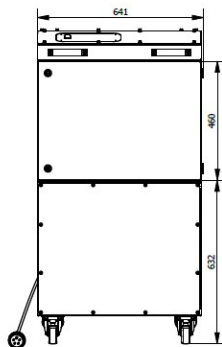
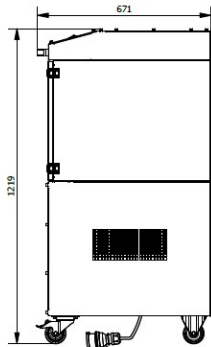

Typ odciągu	Wydajność	Silnik	Ilość wkładów	Powierzchnia filtracyjna	Ilość ramion	Filtracja
[-]	[m <sup>3</sup> /h]	[kW]	[szt]	[m <sup>2</sup> ]	[szt] x [ø]	[µm]
PSF-1700E	2 x 850	1,1	1+1	19	2 x Ø160	Siatka + M6-H14



NIP: 6922258023  
BDO: 000558953  
Regon: 520289400

Rachunek PKO:  
04 1020 3017 0000 2802 0552  
3875

### PSF Profesjonalne Systemy Filtracji

59-300 Lubin, ul. Małomska 18F

Kontakt:

tel. +48 782 283 110

e-mail: [psf.lubin@gmail.com](mailto:psf.lubin@gmail.com)

[www.psf-lubin.pl](http://www.psf-lubin.pl)



PSF-ODPYLANIE  
BZŁ-ODPYLANIE

PSF

PROFESJONALNE  
SYSTEMY FILTRACJI

Mobilny agregat filtracyjny dymów

## PSF-1500X

PSF-1500X to odciąg dymów przeznaczony do oczyszczania powietrza z zanieczyszczeń pyłowych powstających w trakcie różnych procesów technologicznych; pyłów i dymów spawalniczych, szlifierskich czy podczas przesypywania produktów pyłujących. PSF-1500X to urządzenie filtrujące przeznaczone do pracy ciągłej w ciężkich warunkach dzięki wbudowanemu systemowi pneumatycznej regeneracji wkładu filtracyjnego złożonego ze zbiornika ciśnieniowego, zaworu elektromagnetycznego, czujnika ciśnienia.

Odciąg posiada filtr wstępny siatkowy/łapacz iskier oraz wkład patronowy właściwy z poliestru z różnymi powłokami zależnie od aplikacji o dużej powierzchni chłonnej.

Dwa otwory ssące o średnicy 160mm; w górnej płycie oraz w ścianie bocznej do których można podłączyć ramiona odciągowe 2, 3 lub 4m, wyjmowany pojemnik na pył, układ sterujący z programowalnym panelem PLC.

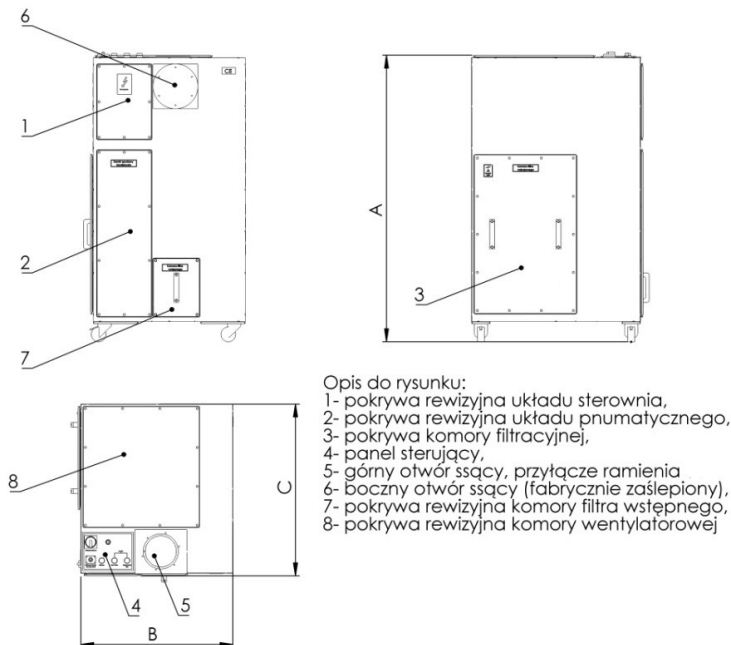

Opis do rysunku:  
1- pokrywa rewizyjna układu sterownia,  
2- pokrywa rewizyjna układu pneumatycznego,  
3- pokrywa komory filtracyjnej,  
4- panel sterujący,  
5- górny otwór ssący, przyłącze ramienia  
6- boczny otwór ssący (fabrycznie zasłepiony),  
7- pokrywa rewizyjna komory filtra wstępnego,  
8- pokrywa rewizyjna komory wentylatorowej

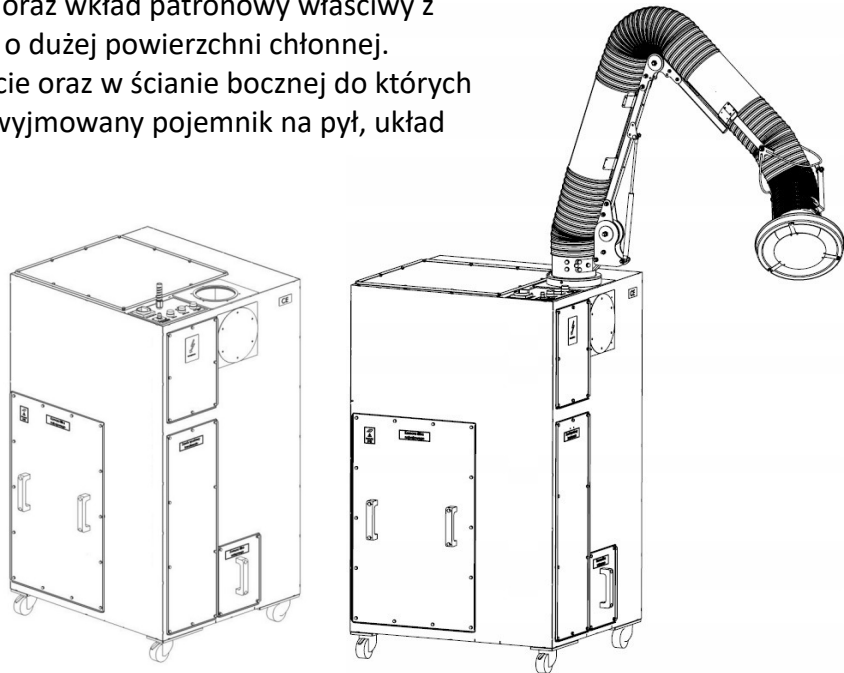

Wymiary -> A: 1510 mm B: 780 mm C: 877 mm

Waga: 160 kg



Typ odciągu	Wydajność	Silnik	Ilość wkładów/ Powierzchnia filtracyjna	Głośność 1m/5m	Ilość ramion	Filtracja	Klasa dymów spawalniczych
[-]	[m <sup>3</sup> /h]	[kW]	[szt] / (m <sup>2</sup> )	[dB]	[szt] x [ø]	[ISO16890]	IFA (BGiA) ISO15012
<b>PSF-1500X</b>	<b>2300</b>	<b>1,5</b>	<b>1+1 (1+16 m<sup>2</sup>)</b>	<b>67/65</b>	<b>2 x ø160</b>	<b>Siatka G2 / PE+ePTFE</b>	<b>W3 &gt;99% skuteczność</b>

PSF

NIP: 6922258023  
BDO: 000558953  
Regon: 520289400

Rachunek PKO:  
04 1020 3017 0000 2802 0552  
3875

PSF Profesjonalne Systemy Filtracji

59-300 Lubin, ul. Małomska 18F

Kontakt:

tel. +48 782 283 110

e-mail: [psf.lubin@gmail.com](mailto:psf.lubin@gmail.com)

[www.psf-lubin.pl](http://www.psf-lubin.pl)



### Stacjonarny filtr dymów spawalniczych typu TOWER **PSF-TOWER1200**

Wieża filtracyjna PSF-TOWER1200 jest przeznaczona do odciągania dymów spawalniczych i stanowi alternatywę dla filtracji w obszarach spawania zwłaszcza tam, gdzie istnieje duże natężenie pracy w niewielkiej przestrzeni.

#### Zalety.

- \* regulowane czasy automatycznego odciągu;
- \* instalacja nie wymaga rurociągów HVAC;
- \* niskie koszty eksploatacji i nabycia (brak instalacji urządzenia);
- \* panel dotykowy, falownik i wydajny wentylator na 12 000 m<sup>3</sup>/h.

#### Zasada działania.

Ze względu na wysoką temperaturę dymy spawalnicze mają tendencję do unoszenia się na wysokość ok. 4 do 5 metrów nad podłogą hali produkcyjnej, gdzie powstaje chmura skoncentrowanych oparów. Objętość tej chmury zwiększa się z czasem, ostatecznie zanieczyszczając całą halę produkcyjną.

Odciąg oparów PSF-TOWER1200 został opracowany, aby poradzić sobie z tym problemem. Połączenie jego wysokości i zastosowania wydajnego wentylatora pozwala na skuteczne odsysanie oparów przed przepuszczeniem ich przez wysokowydajny system filtrujący. Usuwa to szkodliwe cząstki stałe, a następnie zwraca czyste powietrze z powrotem do hali produkcyjnej przez panele wylotowe. Proces ten jest ciągły, dzięki czemu jakość powietrza wewnątrz hali jest utrzymywana na akceptowalnym poziomie zasad BHP przez cały czas pracy.

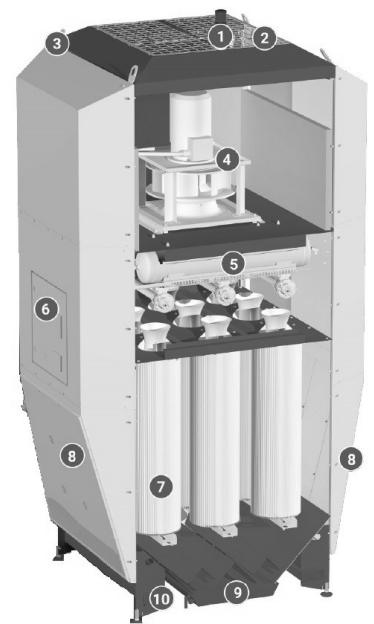

#### Budowa.

1. Światło sygnalizacyjne.
2. Zasysanie wieży filtracyjnej.
3. Uchwyty do przenoszenia.
4. Wentylator w obudowie.
5. System regeneracji wkładów.
6. Panel sterowania (PLC, dotykowy).
7. Wkłady filtracyjne (9 szt.).
8. Wyloty czystego powietrza.
9. Szuflada na pył.
10. Otwory na opcjonalne orurowanie.



Typ odciągu	Wydajność	Silnik	Ilość wkładów/ Powierzchnia filtracyjna	Głośność 1m/5m	Wymiary szer x głęb x wysok	Waga	Klasa dymów spawalniczych
[-]	[m <sup>3</sup> /h]	[kW]	[szt] / (m <sup>2</sup> )	[dB]	[cm]	[kg]	IFA (BGiA) ISO15012
<b>TOWER1200</b>	<b>12 000</b>	<b>7,5</b>	<b>9 / (180m<sup>2</sup>)</b>	<b>70/65</b>	<b>180 x 210 x 390</b>	<b>1515</b>	<b>W3 &gt;99% skuteczność</b>

NIP: 6922258023  
BDO: 000558953  
Regon: 520289400

Rachunek PKO:  
04 1020 3017 0000 2802 0552  
3875

#### **PSF Profesjonalne Systemy Filtracji**

59-300 Lubin, ul. Małomska 18F

Kontakt:

tel. +48 782 283 110

e-mail: [psf.lubin@gmail.com](mailto:psf.lubin@gmail.com)

[www.psf-lubin.pl](http://www.psf-lubin.pl)



### Stacjonarny filtr dymów spawalniczych typu TOWER DF

## PSF-TOWER10/15/20-DF

Wieża filtracyjna PSF-TOWER DF jest przeznaczona do odciągania dymów spawalniczych i stanowi alternatywę dla filtracji w obszarach spawania gdzie istnieje duże natężenie pracy w niewielkiej przestrzeni.

Seria TOWER-DF jest przyjazna użytkownikowi a serwis jest łatwy i szybki ze względu na poziomo montowane wkłady filtracyjne.

#### Zalety.

- \* wygodne sterowanie z panelu PLC z wieloma opcjami,
- \* instalacja nie wymaga rurociągów HVAC;
- \* niskie koszty eksploatacji i nabycia (brak instalacji urządzenia);
- \* 3 różne wydajności 10/15/20 000 m<sup>3</sup>/h.

#### Zasada działania.

Ze względu na wysoką temperaturę dymy spawalnicze mają tendencję do unoszenia się na wysokość ok. 4 do 5 metrów nad podłogą hali produkcyjnej, gdzie powstaje chmura skoncentrowanych oparów. Objętość tej chmury zwiększa się z czasem, ostatecznie zanieczyszczając całą halę produkcyjną.

Odciąg oparów PSF-TOWER-DF został opracowany, aby poradzić sobie z tym problemem. Połączenie jego wysokości i zastosowania wydajnego wentylatora pozwala na skuteczne odsysanie oparów przed przepuszczeniem ich przez wysokowydajny system filtrujący.

Usuwa to szkodliwe cząstki stałe, a następnie zwraca czyste

powietrze z powrotem do hali produkcyjnej przez panele wylotowe. Proces ten jest ciągły, dzięki czemu jakość powietrza wewnątrz hali jest utrzymywana na akceptowalnym poziomie zasad BHP przez cały czas pracy.

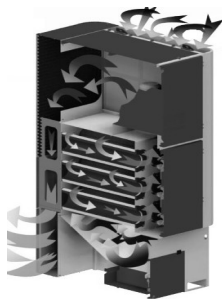

Typ odciągu	Wydajność	Silnik	Ilość wkładów/ Powierzchnia filtracyjna	Głośność 1m/5m	Wymiary szer x głęb x wysok	Waga	Klasa dymów spawalniczych
[-]	[m <sup>3</sup> /h]	[kW]	[szt] / (m <sup>2</sup> )	[dB]	[cm]	[kg]	IFA (BGiA) ISO15012
<b>TOWER10DF</b>	<b>10 000</b>	6	6 / (121m <sup>2</sup> )	71/66	142 x 200 x 340	1200	W3 >99% skuteczność
<b>TOWER15DF</b>	<b>15 000</b>	8	9 / (181m <sup>2</sup> )	73/68	142 x 200 x 340	1400	W3 >99% skuteczność
<b>TOWER20DF</b>	<b>20 000</b>	11	9 / (181m <sup>2</sup> )	75/70	195 x 210 x 370	1500	W3 >99% skuteczność